

RST08

Steckverbinder, Geräteanschlüsse und Verteiler 2...3-polig
2...3-pole connectors, device connectors and distributors

Wieland Electric GmbH
Brennerstraße 10 - 14
96052 Bamberg
Tel. +49 951 9324-0
Fax +49 951 9324-198
info@wieland-electric.com
www.wieland-electric.com



HINWEIS / NOTE

- Das Bauteil darf nur von geschulten Elektrofachkräften installiert, in Betrieb genommen und gewartet werden.
- Das Personal muss diese Anleitung gelesen und verstanden haben.
- Zusätzliche technische Hinweise unter: www.wieland-electric.com
- This component may only be installed, operated or maintained by qualified personnel.
- Operating personnel must have read and understood these instructions.
- Related technical information is available at: www.wieland-electric.com

VORSICHT / CAUTION

- Installationssteckverbinder-systeme sind kein Ersatz für nationale Stecker-/Steckdosen-systeme für den Hausgebrauch.
- Um die Einhaltung der IP-Schutzart gewährleisten zu können, müssen an allen nicht belegten Stecker- oder Buchsenteilen Verschlussstücke (Zubehör) montiert werden!
- Die Steckverbinder müssen durch weitere Maßnahmen vor Biegekräften geschützt werden (z. B. keine Lasten an Kabel hängen; Kabelaufwicklungen nicht freihängend etc.).
- Beachten Sie die jeweiligen länderspezifischen Installationsvorschriften.
- Die Steckverbinder sind nicht zur Stromunterbrechung geeignet. Trennen oder stecken Sie die Verbindung niemals unter Last!
- Installation plug connector systems are no substitute for national plug/outlet systems for domestic use.
- To maintain the IP-rating type of enclosure, cover caps (accessory) must be mounted on all unoccupied connectors!
- The connectors must not be exposed to bending forces (e.g. do not attach loads to the cable, no free-dangling cable windings etc.).
- Observe the country-specific regulations for installation.
- The connectors are not suitable for current interrupting. Never connect or disconnect under load!

WARNUNG / WARNING

- Bei Steckverbindern mit Kontaktabdichtung: Nur ein Bauteil mit Kontaktabdichtung verwenden, entweder Stecker- oder Buchsenteil.
- Steckverbinder mit unterschiedlichen Spannungen dürfen nicht verbunden werden!
- When using connectors with contact sealing, use only one connector with contact sealing - either male or female connector.
- Connectors with different voltages must not be connected!

1 Kodierungen / Codings

Bemessungsstrom / Rated current	8 A			
Bemessungsisolations- spannung des Systems / Rated insulation voltage of the system	VDE/IEC: 250/400 V UL: 300 V			
Arbeitsspannung (Anwen- dung) / Rated voltage (application)	250 V	250/400 V	~50/-120 V	~50/-120 V
Mechanische Kodierung (Polzuordnung anhand Buchsenteil) / Mechanical coding (pole as- signment of female)				
Farbe der Kodierung / Color of coding	schwarz / black	lichtblau / light blue	schiefergrau / slate grey	kieselgrau / pebble grey

**2 Abmantellängen und Abisolierlängen (mm) /
Dismantling and insulation strip lengths (mm)**

HINWEIS / NOTE

Die Schraubklemmenanschlüsse aller RST® sind zum Anschluss von unvorbereiteten Leitern nach EN 60999-1 geeignet.

RST® terminals with screw clamping allow the connection of conductors without special preparation according to EN 60999-1.

Zugentlastung / Strain relief	Ø4 ... 7	
Leiter / Conductor	PE	N,L
Abmantellänge y (mm) / Dismantling length y (mm)	19	18
Abisolierlänge x (mm) / Insulation strip length x (mm)	6	
	feindrähtig ¹ / fine stranded ¹	eindrähtig / solid
Leiterquerschnitt / Conductor cross sections	0,22 ... 1,00 mm ² / AWG 24 ... 16	0,20 ... 1,00 mm ² / AWG 24 ... 16

¹ bis 0,5 mm² mit Aderendhülsen verwendbar / up to 0.5 mm² usable with ferrules

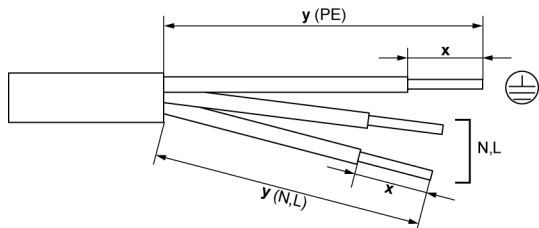

**3 Anschließbare Leitungstypen (europäisch) /
Connectable types of cable (European)**

- H05VV
- H05RNF
- H05RRF
- S05VV

4 Montage / Installation

Leitermontage / Wire connection

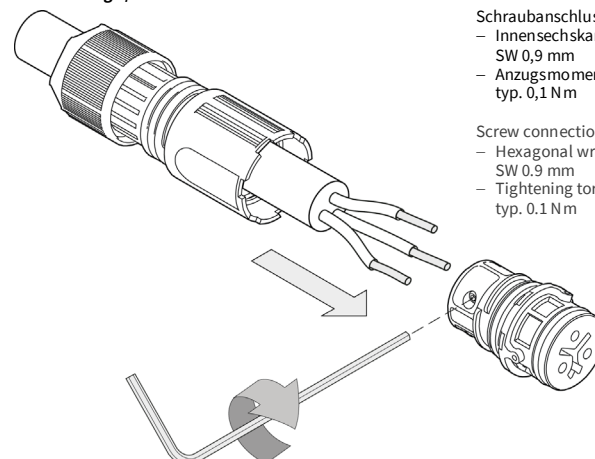

Schraubanschluss:
- Innensechskant
SW 0,9 mm
- Anzugsmoment
typ. 0,1 Nm

Screw connection:
- Hexagonal wrench
SW 0.9 mm
- Tightening torque
typ. 0.1 Nm

Verschließen des Steckverbinders / Closing the connector

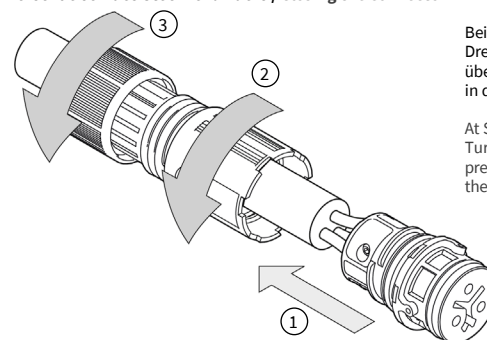

Bei Schritt 2:
Drehen Sie die Griffhülse
über die Vorraststellung
in die Endposition.

At Step 2:
Turn the housing over the
pre-locking position to
the end position.

Drehmoment Verschraubung / Tightening torque screw gland

Kabeltyp / Cable type	Durchmesser / Diameter	Drehmoment / Torque
Zertifiziert in Nordamerika / North American certified	Ø 3,5 - 7 mm	0,5 Nm
VDE (H05VV-F Ø 6 mm, 1,2 Nm)	Ø 4 - 7 mm	0,8 Nm

Gehäuseeinbau / Housing installation

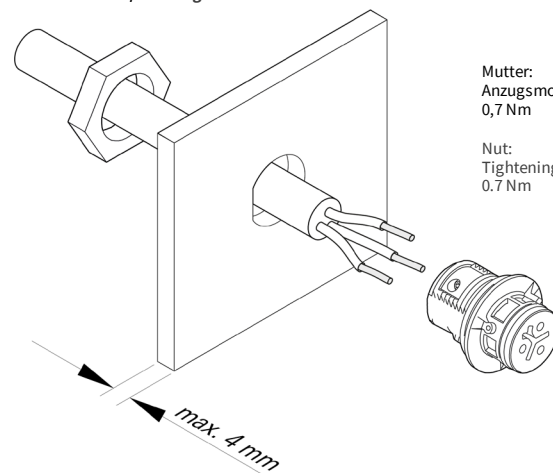

Mutter:
Anzugsmoment typ.
0,7 Nm

Nut:
Tightening torque typ.
0.7 Nm

Öffnungsmaßbild für Gehäuseeinbau / Opening dimension for housing installation

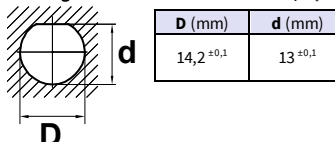

RST08

Steckverbinder, Geräteanschlüsse und Verteiler 2...3-polig
2...3-pole connectors, device connectors and distributors

Wieland Electric GmbH
Brennerstraße 10 - 14
96052 Bamberg
Tel. +49 951 9324-0
Fax +49 951 9324-198
info@wieland-electric.com
www.wieland-electric.com



Verschlussstück am Geräteanschluss anbringen / Attaching cover cap to device connector

WARNUNG / WARNING

Gummilasche nicht als Dichtung nutzbar!
The rubber strap is not suitable as sealing!

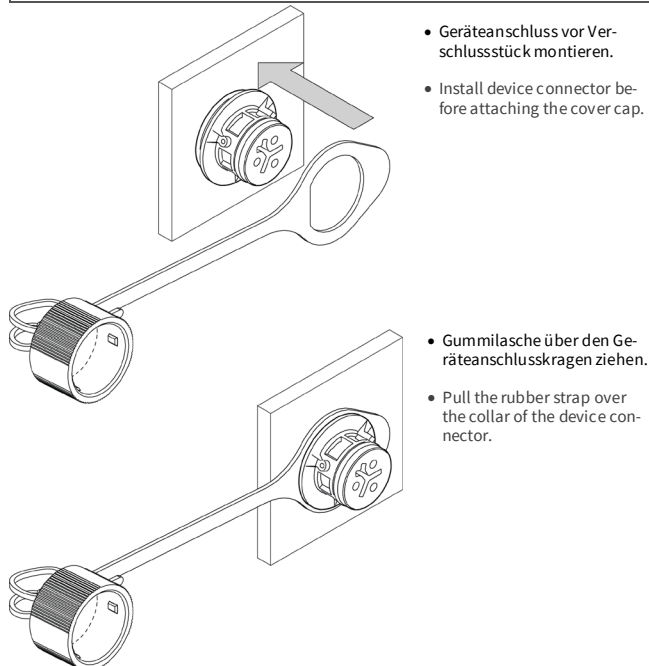

- Geräteanschluss vor Verschlussstück montieren.
- Install device connector before attaching the cover cap.
- Gummilasche über den Geräteanschlusskragen ziehen.
- Pull the rubber strap over the collar of the device connector.

Stecken und Verriegeln / Plugging and locking

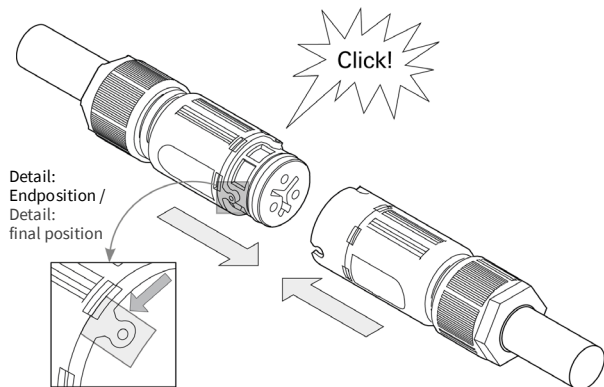

5 Demontage / Disassembly

Entriegeln und Trennen / Unlocking and separating

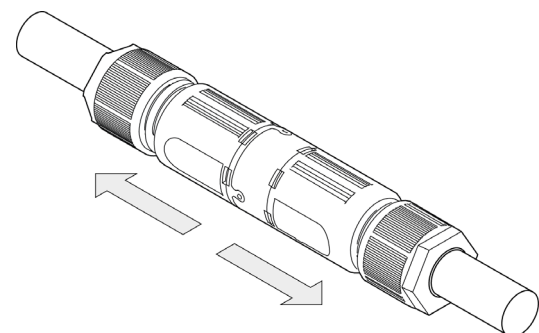

Öffnen des Steckverbinders / Opening the connector

Das Verschlussstück erleichtert das Öffnen des Steckverbinders. / The cover cap makes opening the connector easier.

	Art.-Nr. Verschlussstück / Part no. cover cap
Für Buchse / for female	06.563.5053.1
Für Stecker / for male	06.563.5153.1

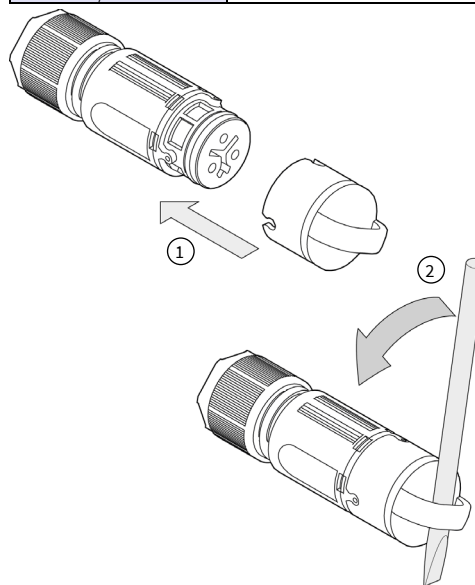

6 Verdrahtung Verteiler / Wiring of the distributor

Standardmäßig haben alle Verteiler des RST08-Systems intern eine parallele Verdrahtung (1E/2A & 1E/3A). Ausnahmen bilden folgende Varianten:

- kieselgrau 2-polig: serielle Verdrahtung
- kieselgrau 3-polig: serielle / parallel (PE) kombinierte Verdrahtung

All distributors of the RST08 system have internal parallel wiring (1E/2A & 1E/3A) as standard. The following variants are exceptions:

- Pebble grey 2-pole: serial wiring
- Pebble grey 3-pole: combined serial and parallel (PE) wiring

Parallel / Parallel

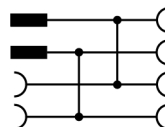

Seriell / Serial

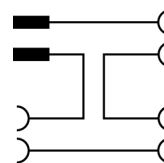

Seriell und parallel / Serial and parallel

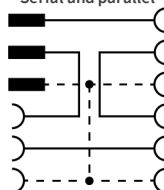

Kennzeichnung durch kreisförmige Vertiefung auf den Verteilern / Marking with circular depression on the distributors

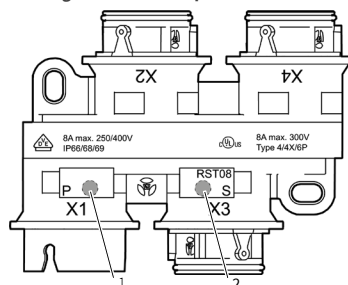

- 1 Kennzeichnung neben dem "P" = Parallele Verdrahtung / Marking next to "P" = parallel wiring
- 2 Kennzeichnung neben dem "S" = Serielle Verdrahtung (seriell / parallel) / Marking next to "S" = serial wiring (serial and parallel)



Wieland eShop



wieland-electric.com

RST08

Connecteurs, connexions de périphériques et distributeurs de 2 / 3 pôles
Connettori, connettori da pannello e distributor 2 / 3 poli

AVIS / AVVISO

- Cet appareil ne doit être installé, utilisé ou entretenu que par du personnel qualifié.
- Le personnel d'exploitation doit avoir lu et compris ces instructions.
- Des informations techniques connexes sont disponibles à l'adresse suivante : www.wieland-electric.com
- Questo componente può essere installato, azionato o riparato soltanto da personale qualificato.
- Il personale operativo deve aver letto e compreso queste istruzioni.
- Le relative informazioni tecniche sono disponibili su: www.wieland-electric.com





ATTENTION / ATTENZIONE

- Les systèmes de connecteurs d'installation ne remplacent en aucun cas les prises au format standard pour un usage domestique.
- Pour maintenir le type de boîtier IP, des capuchons de protection (accessoire) doivent être montés sur tous les connecteurs non raccordés !
- Les connecteurs ne doivent pas être soumis à des forces de flexion (par ex. ne pas appliquer de charges sur le câble, pas d'enroulements de câble qui s'entrelacent librement, etc.).
- Respecter les réglementations spécifiques du pays d'installation.
- Les connecteurs ne sont pas adaptés à la coupure de courant. Ne jamais brancher ou débrancher sous charge !
- I sistemi di connessione rapida non sostituiscono i sistemi di spine/prese nazionali per uso domestico.
- Per mantenere il grado di protezione IP, i tappi protettivi (accessori) devono essere montati su tutti i connettori non utilizzati!
- I connettori non devono essere esposti a forze di flessione (ad es. non fissare carichi ai cavi, non avvolgere i cavi liberi, ecc.).
- Rispettare le norme di installazione specifiche per ogni Paese.
- I connettori non sono adatti per interruzioni di corrente. Mai connetterli o disconnetterli sotto carico!

AVERTISSEMENT / AVVERTENZA

- Lors de l'utilisation de connecteurs avec joint d'étanchéité des contacts, n'utilisez qu'un seul connecteur avec joint d'étanchéité des contacts – connecteur mâle ou femelle.
- Les connecteurs avec des tensions différentes ne doivent pas être raccordés !
- Se si utilizzano connettori con guarnizioni per i contatti (acqua-stop), utilizzare solo un connettore acqua-stop – maschio oppure femmina.
- Connettori con voltaggi diversi non devono essere connessi!

1 Codification/ Codifica

Courant nominal / Corrente nominale	8 A			
Tension nominale d'isolement du système / Tensione nominale di iso- lamento del sistema	VDE/IEC: 250/400 V UL: 300 V			
Tension nominale (application) / Tensione nominale (applicazione)	250 V	250/400 V	~50/-120 V	~50/-120 V
Codage mécanique (attribu- tion des pôles de la femelle) / Codifica meccanica (assegnazione dei poli sulla base dello spinnotto femmina)				
Couleur du codage / Codifica cromatica	noir / nero	bleu clair / blu luce	gris ardoise / grigio ardesia	gris silex / grigio ghiaia

2 Longueur de dénudage et longueur de la bande isolante (mm) / Lunghezza sguainatura e spelatura (mm)

AVIS / AVVISO

I collegamenti dei morsetti a vite di tutti gli RST® sono idonei per il collegamento dei conduttori non preparati a norma EN 60999-1.
Según la norma EN 60999-1, los conectores RST® con conexión por tornillo permiten la conexión de conductores sin preparación especial.

Soulagement de traction / Pressacavo	Ø4 ... 7	
Conducteur / Conduttore	PE	N,L
Longueur de dénudage y (mm) / Lunghezza sguainatura y (mm)	19	18
Longueur de la bande isolante x (mm) / Spelatura x (mm)	6	
	toron fin ¹ / flessibile con puntalini ¹	solide / rigido
Échantillon représentatif du conducteur / Sezione trasversale del conduttore	0,22 ... 0,75 mm ² / AWG 24 ... 18	0,20 ... 1,00 mm ² / AWG 24 ... 16

¹ à 0,5 mm², utilisable avec embouts / Da ¹ a 0,5 mm² utilizzabile con tubetti terminali

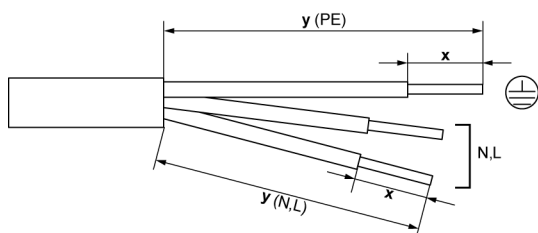

3 Types de câbles connectables (Européen) / Tipologie di cavo collegabili (Europeo)

- H05VV
- H05RNF
- H05RRF
- S05VV

4 Installation / Installazione

Connexion filaire / Connessione del cavo

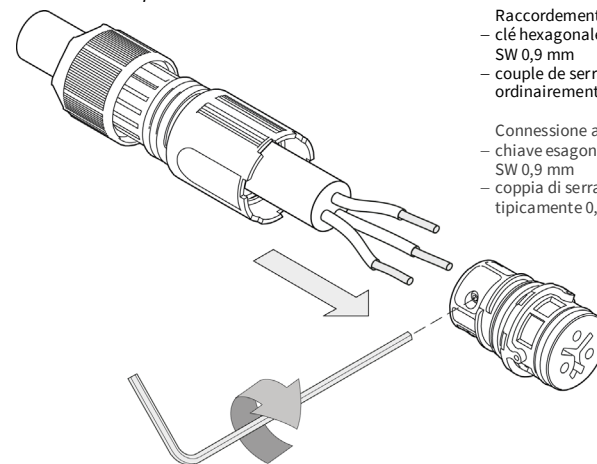

Raccordement vissé :
– clé hexagonale
SW 0,9 mm
– couple de serrage
ordinairement 0,1 Nm

Connexion à vite :
– clé esagonale
SW 0,9 mm
– couple de serrage
typiquement 0,1 Nm



Wieland eShop

Fermeture du connecteur / Chiedere il connettore

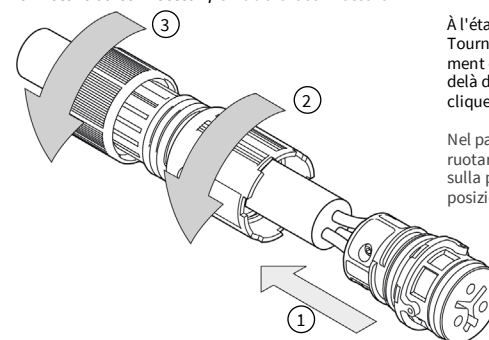

À l'étape 2 :
Tournez la douille de manie-
ment en position finale, au-
delà de la position de pré-en-
cliquetage.

Nel passo 2:
ruotare la boccia srotolatrice
sulla posizione finale, oltre la
posizione di pre-innesto.

Presse-étoupe sur la coque de la poignée : couple de serrage /
Pressacavo sulla custodia: coppia di serraggio

Types de câbles / Tipologie di cavo	Diamètre / Diametro	Couple de serrage / Coppia di serraggio
Certifié en Amérique du Nord / Certificato in Nord America	Ø 3,5 - 7 mm	0,5 Nm
VDE (H05VV-F Ø 6 mm, 1,2 Nm)	Ø 4 - 7 mm	0,8 Nm

Montage en boîtier / Installazione della custodia

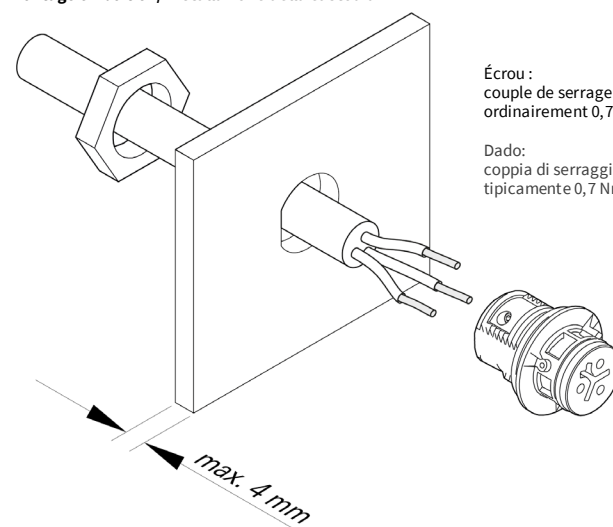

Écrou :
couple de serrage
ordinairement 0,7 Nm

Dado:
coppia di serraggio
tipicamente 0,7 Nm



wieland-electric.com

Dimensions d'ouverture pour l'installation du boîtier / Dimensione di apertura per l'installazione della custodia

D (mm)	d (mm)
14,2 ^{+0,1}	13 ^{+0,1}

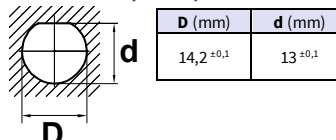

RST08

Connecteurs, connexions de périphériques et distributeurs de 2 / 3 pôles
Connettori, connettori da pannello e distributor 2 / 3 poli

Montage du capuchon sur la connexion de périphériques / Applicare il coperchio di protezione al connettore da pannello

AVERTISSEMENT / AVVERTENZA

La patte en caoutchouc ne peut pas être utilisée comme joint d'étanchéité !
Linguetta di gomma non utilizzabile come guarnizione!

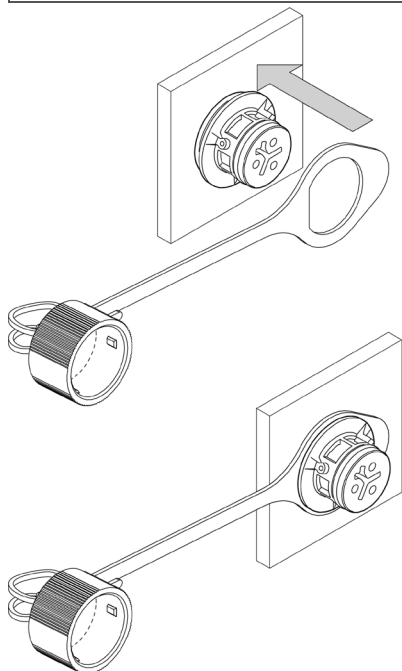

- Monter la connexion de périphériques avant le capuchon.
- Montare il connettore da pannello davanti al coperchio di protezione.
- Faire passer la patte en caoutchouc sur le collet de la connexion de périphériques.
- Tirare la linguetta di gomma sul collare del connettore da pannello.

Bouchage et verrouillage / Inserire e bloccare

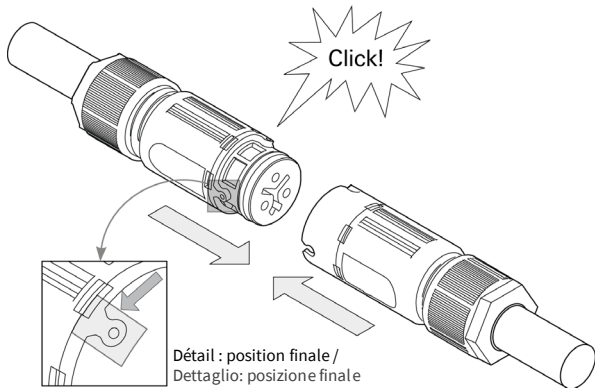

5 Désassemblage / Smontaggio

Déverrouillage et séparation / Sbloccare e separare

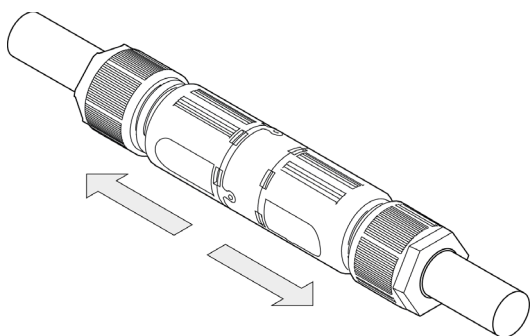

Ouverture du connecteur / Aprire il connettore

Le capuchon de protection facilite l'ouverture du connecteur. /
Il tappo di chiusura fa aprire il connettore più facilement.

	Référence de la pièce capuchon de protection / Codice tappo di chiusura
Pour femelle / per femmina	06.563.5053.1
Pour mâle / per maschio	06.563.5153.1

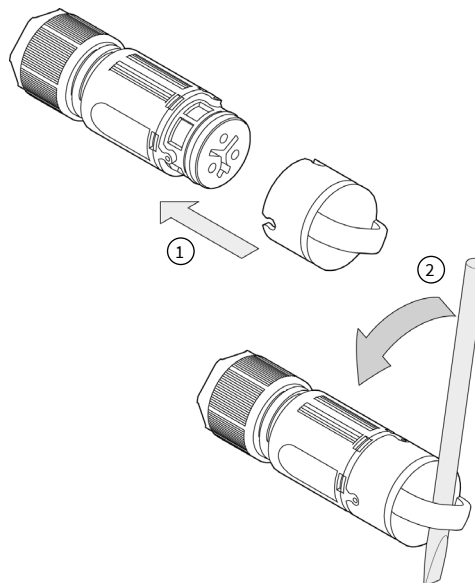

6 Câblage du distributeur

Par défaut, tous les distributeurs du système RST08 sont dotés d'un câblage parallèle interne (1E/2A et 1E/3A). Les versions suivantes constituent une exception :

- gris cailloux 2 pôles : câblage série
- gris cailloux 3 pôles : câblage combiné série/parallèle (PE)

Di serie, tutti i distributori del sistema RST08 presentano un cablaggio parallelo interno (1E/2A e 1E/3A). Le seguenti varianti costituiscono un'eccezione:

- grigio pietra bipolare: cablaggio in serie
- grigio pietra tripolare: cablaggio combinato in serie/in parallelo (PE)

Parallèle / Parallelo

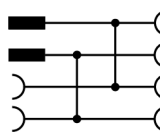

Série / Serie

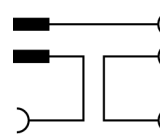

Série et parallèle / Serie e parallelo

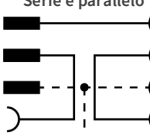

Marquage par un creux rond sur les distributeurs / Identificazione mediante avvallamento circolare sui distributori

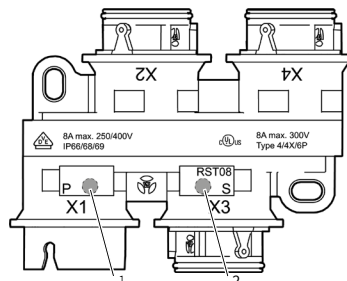

- 1 Marquage à côté du « P » = câblage parallèle /
Identificazione accanto alla "P" = cablaggio in parallelo
- 2 Marquage à côté du « S » = câblage série (série/parallèle) /
Identificazione accanto alla "S" = cablaggio in serie (in serie/in parallelo)

RST08

Stekker, apparaataansluitingen en verdeler 2...3-polig

Wieland Electric GmbH
 Brennerstraße 10 - 14
 96052 Bamberg
 Tel. +49 951 9324-0
 Fax +49 951 9324-198
 info@wieland-electric.com
 www.wieland-electric.com



LET OP

- Deze stekkers mogen enkel door bevoegd en geschoold personeel worden aangesloten.
- Alle gebruikers moeten deze instructies hebben gelezen en begrepen.
- Gerelateerde technische info: www.wieland-electric.com

VOORZICHTIG

- Installatie stekkersysteem is niet bruikbaar ter vervanging van nationale stekker/stop-kontakt systemen in huishoudelijk gebruik
- Om de aangegeven IP waarden te bereiken moeten alle beschermkappen worden gemonteerd op de niet gebruikte stekkers.
- De stekkers mogen niet onder fysieke belasting staan, bv. hang geen last aan de stekker of aan de snoeren.
- Hou rekening met de lokale voorschriften voor installaties.
- De stekkers zijn niet gemaakt voor onderbreken, nooit insteken of losmaken onder spanning!

WAARSCHUWING

- Indien gebruik van stekkers met contact beveiliging, gebruik enkel één stekker met contact bescherming - mannelijk of vrouwelijk.
- Stekkers met verschillende spanningen mogen niet worden aangesloten!

1 Codering

Stroom	8 A			
Max isolatiespanning van het systeem	VDE/IEC: 250/400 V UL: 300 V			
Spanning (toepassing)	250 V	250/400 V	~50/-120 V	~50/-120 V
Mechanische codering (afbeelding vrouwelijke stekker)				
Kleur codering	zwart	lichtblauw	leigrijs	kiezelgrijs

2 Ontmantel lengte (mm)

LET OP

De schroefaansluitingen van alle RST®'s zijn geschikt voor het aansluiten van onvoorbereide geleiders volgens EN 60999-1.

Trektoelasting	Ø4 ... 7	
Draad	PE	N,L
Ontmantel lengte y (mm)	19	18
Striplengte x (mm)	6	
Kabeldoorsnede	losse draad ¹	hard
	0,22 ... 0,75 mm ² / AWG 24 ... 18	0,20 ... 1,00 mm ² / AWG 24 ... 16

¹ tot 0,5 mm² bruikbaar met adereindhulzen

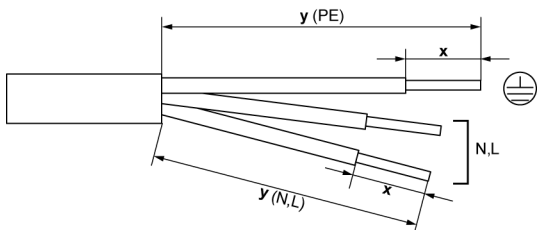

3 Aansluitbare kabel types (Europa)

- H05VV
- H05RNF
- H05RRF
- S05VV

4 Installatie

Draadbescherming

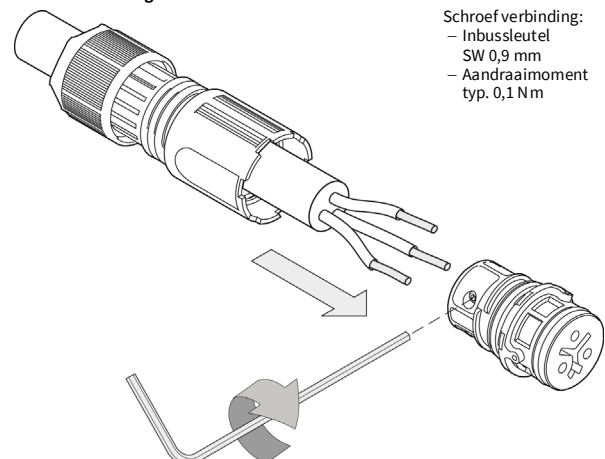

Schroefverbinding:
 - Inbusleutel
 SW 0,9 mm
 - Aandraaimoment
 typ. 0,1 Nm

Sluit de stekker

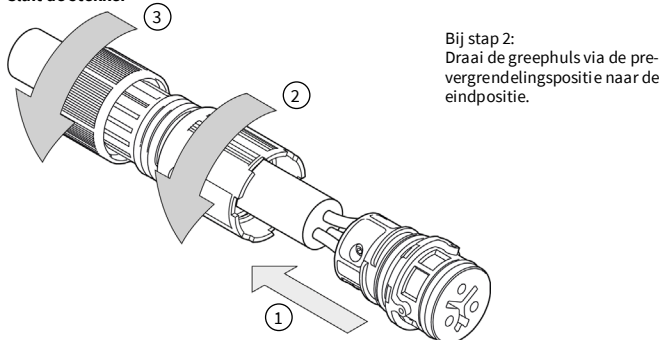

Bij stap 2:
 Draai de greepuls via de pre-vergrendelingspositie naar de eindpositie.

Draai de wartel aan: Aandraaimoment

Kabel types	Diameter	Aandraaimoment
Gecertificeerd in Noord-Amerika	Ø 3,5 - 7 mm	0,5 Nm
VDE (H05VV-F Ø 6 mm, 1,2 Nm)	Ø 4 - 7 mm	0,8 Nm

Inbouwstekker

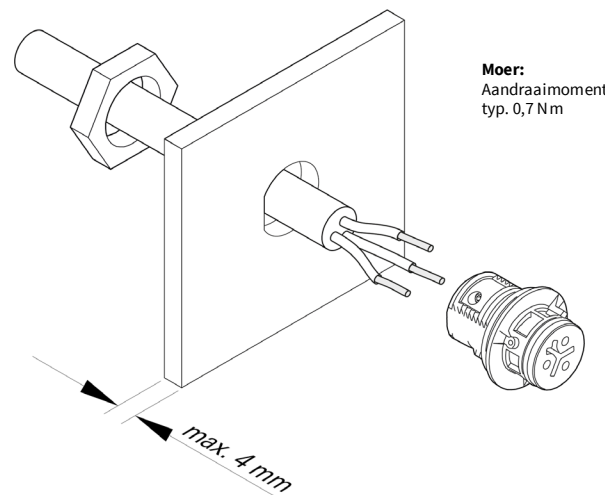

Moer:
 Aandraaimoment
 typ. 0,7 Nm

Afmetingen voor inbouwstekker

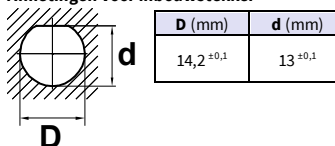

Wieland eShop



wieland-electric.com

RST08

Stekker, apparaataansluitingen en verdeler 2...3-polig

Wieland Electric GmbH
 Brennerstraße 10 - 14
 96052 Bamberg
 Tel. +49 951 9324-0
 Fax +49 951 9324-198
 info@wieland-electric.com
 www.wieland-electric.com



Afsluiter op installatieaansluiting aanbrengen

WAARSCHUWING

Rubberen band niet gebruiken als dichting!

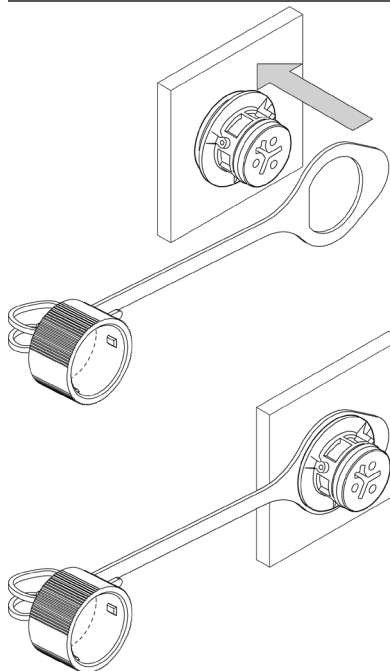

• Installatieaansluiting voor afsluiter monteren.

• Rubberen band over de installatieaansluitingskraag trekken.

Insteken en vergrendelen

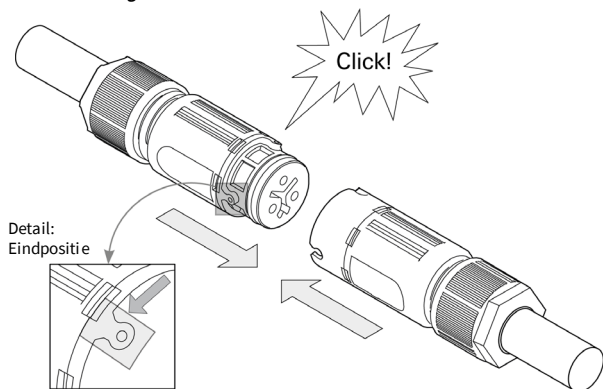

5 Demontage Loskoppelen

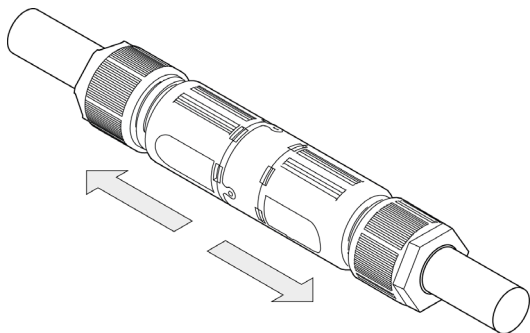

Open de stekker

De beschermkap maakt het openen van de stekker eenvoudiger.

	Artikelnummer afsluitkap
Voor vrouwelijk stekker	06.563.5053.1
Voor mannelijke stekker	06.563.5153.1

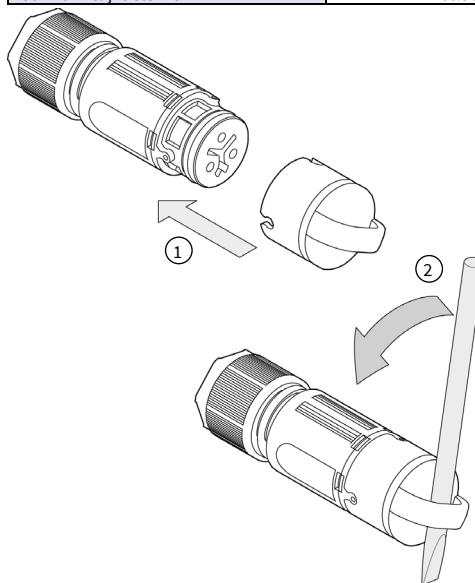

6 Bedrading verdeler

Alle verdelers van het RST08-systeem zijn standaard intern parallel geschakeld (1E/2A & 1E/3A). Uitzonderingen zijn de volgende varianten:

- kiezelgrijs 2-polig: in serie geschakeld
- kiezelgrijs 3-polig: in serie / parallel (PE) gecombineerd geschakeld

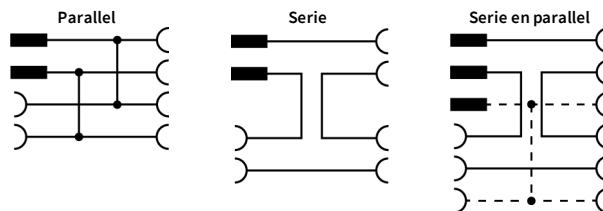

Markering door cirkelvormige uitdieping op de verdelers

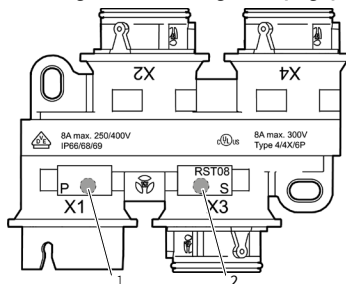

- 1 Markering naast de 'P' = parallelschakeling
- 2 Markering naast de 'S' = serieschakeling (serie/parallel)



Wieland eShop



wieland-electric.com